

BeoLab 4

Livro de consulta

Depois de ter terminado a configuração das colunas conforme descrito nas páginas seguintes, ligue o sistema completo à corrente eléctrica.

As luzes indicadoras ficam vermelhas para indicar que as colunas estão em modo stand-by, prontas a ser utilizadas. As colunas foram concebidas para serem deixadas em modo stand-by quando não estão a ser utilizadas.

Limpar a coluna

Os painéis dos altifalantes podem ser limpos com um aspirador, regulado para o nível mais baixo. Limpe as outras superfícies utilizando um pano macio que não deixe pêlos, depois de o ter molhado em água morna e de o ter torcido bem.

Nunca utilize álcool ou outros solventes para limpar qualquer parte da coluna!

Ligar e desligar

Quando liga o sistema, as colunas ligam-se simultaneamente e a luz indicadora fica verde.

Quando desliga o sistema de áudio (ou de vídeo), a luz indicadora fica vermelha.

Contudo, se as colunas estiverem ligadas a um computador – através do terminal LINE IN e com o interruptor LINE IN em PC – não passarão para stand-by. Consulte “Ligações dos cabos” (pp. 6–7).

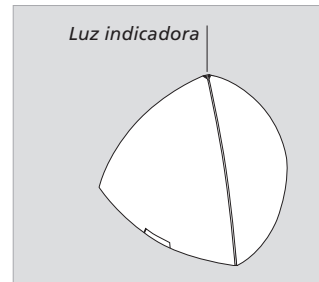

Luz indicadora: Na utilização diária, verá que a luz indicadora acende com uma luz vermelha (modo stand-by) ou verde (a reproduzir som).

NOTA! A audição prolongada com o volume alto pode provocar danos na audição.

Configurar as colunas

Recomendamos que siga este procedimento:

- Desligue o sistema da corrente eléctrica.
- Ligue as colunas e regule o interruptor LINE IN–POWER LINK em cada coluna conforme explicado em “*Ligações dos cabos*” (pp. 6–7).
- Coloque o interruptor POSITION na definição correcta em cada coluna. Este procedimento é explicado em “*Adaptar as colunas à divisão em que se encontra*” (pp. 8–10).
- Ligue novamente o sistema todo à corrente eléctrica.

A coluna tem que ser colocada na vertical, apoiada na sua base ou deverá ser presa a um dos acessórios opcionais. Faça as ligações e regule ambos os interruptores antes de prender a coluna a um dos acessórios.

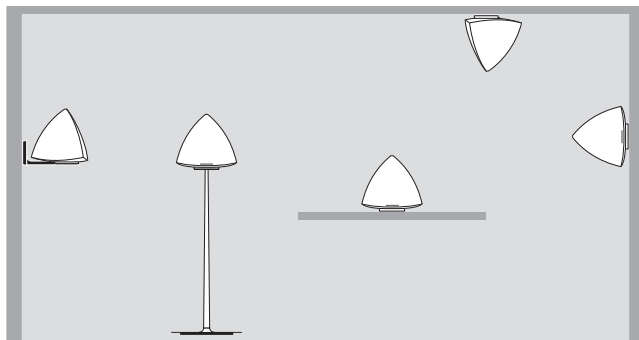

Precauções

- Certifique-se de que as colunas são instaladas e ligadas de acordo com as instruções neste Livro de consulta. Para evitar ferimentos, utilize apenas suportes de chão e de parede aprovados pela Bang & Olufsen!
- A coluna só desligará completamente depois de ser desligada da tomada de parede.
- Não tente abrir a coluna. Deixe estas operações para o pessoal de assistência qualificado! Pode no entanto retirar os painéis dos altifalantes para os limpar.
- A coluna foi concebida para ser utilizada apenas no interior, em ambientes domésticos secos, e para ser utilizada dentro de uma gama de temperaturas entre 10 e 40 °C (50 e 105 °F).
- Para obter uma qualidade de som óptima, não coloque a coluna dentro de, por exemplo, uma pequena estante. Deixe um mínimo de 20 cm (8") de espaço livre nos lados, e nunca coloque nada directamente em frente da coluna.
- Não bloqueie o som emitido pela porta de reflexão de graves na parte inferior da coluna.
- Coloque a coluna com a sua parte da frente (a chapa do nome Bang & Olufsen) virada para a sua posição de audição preferida.

Painéis frontais e laterais das colunas

Cada coluna tem *um* painel frontal e *dois* painéis laterais. Estes painéis devem ser presos à coluna antes da utilização.

O painel frontal está marcado com uma chapa de nome Bang & Olufsen. Cada um dos painéis tem três pequenos pernas na parte de trás.

Prenda os painéis inserindo os três pernos nos orifícios correspondentes (A–B) na parte da frente e nas laterais da coluna.

Nota: As etiquetas de identificação do produto e da CE estão no corpo da coluna, por detrás dos painéis laterais.

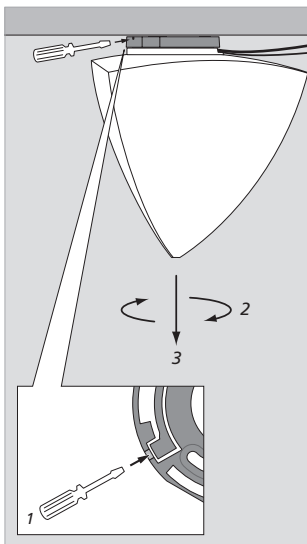
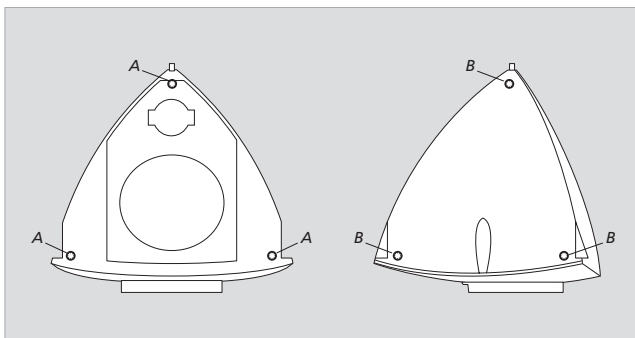

Suporte de tecto: *Este acessório opcional tem um fecho oculto que tem que ser aberto para poder desprender a coluna do tecto.*

Utilize uma chave de parafusos pequena, por exemplo, para empurrar o fecho para dentro, ao mesmo tempo que roda a coluna para a esquerda até se soltar.

Ligações dos cabos

As colunas podem ser utilizadas com sistemas de áudio, vídeo e ligação Bang & Olufsen. Podem também ser utilizadas com sistemas de áudio ou de vídeo Bang & Olufsen ou ligadas a um computador.

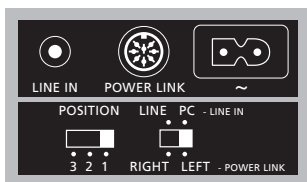

Os terminais e os dois interruptores estão situados na base da coluna.

Acerca dos dois interruptores ...

O interruptor POSITION tem três definições. A definição a utilizar depende da posição da coluna. Este procedimento vem explicado em *“Adaptar as colunas à divisão em que se encontra”* (pp.8–10).

O interruptor LINE IN–POWER LINK serve para duas coisas. Se a coluna estiver ligada ao sistema através do terminal LINE IN, comutará entre dois níveis de entrada de linha. Se estiver ligada através do terminal POWER LINK, comutará entre o canal de som direito e esquerdo.

Ligação a sistemas Bang & Olufsen

Utilize os cabos Power Link para ligar as colunas ao seu sistema.

Regule o interruptor POWER LINK para RIGHT ou LEFT, o canal de som direito e esquerdo, respectivamente.

Ligação a sistemas que não sejam da Bang & Olufsen ...

... A sistemas de áudio ou de vídeo

Ligue o sistema ao terminal LINE IN em cada coluna (mini-jack – mono).

Regule o interruptor LINE IN para LINE.

... A um computador pessoal

Utilize um *conector especial* para ligar a saída da placa de som do computador a cada um dos terminais LINE IN nas colunas (o conector está disponível como acessório opcional no seu revendedor Bang & Olufsen).

Regule o interruptor LINE IN para PC.

Quando está em PC, as colunas não mudam automaticamente para modo stand-by quando o sinal sonoro desaparece. Neste caso, recomendamos que desligue na tomada de parede quando não estiver a utilizar o computador.

Ligações Power Link: Estas ligações transportam os sinais do som do lado direito e esquerdo. Por isso, pode:

1 Ligar um cabo Power Link directamente do sistema Bang & Olufsen a cada coluna.

Ou

2 Utilizar um adaptador Power Link (acessório opcional, disponível no seu revendedor Bang & Olufsen).

Ligue um cabo do sistema Bang & Olufsen à primeira coluna e depois ligue outro cabo da primeira coluna à seguinte. Este procedimento ajuda a minimizar a confusão de cabos.

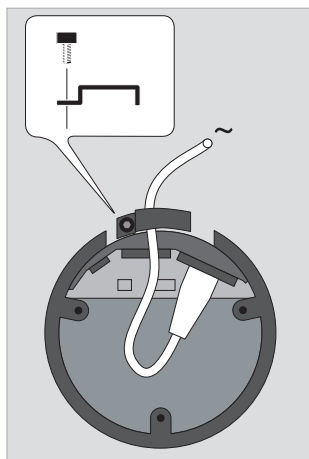
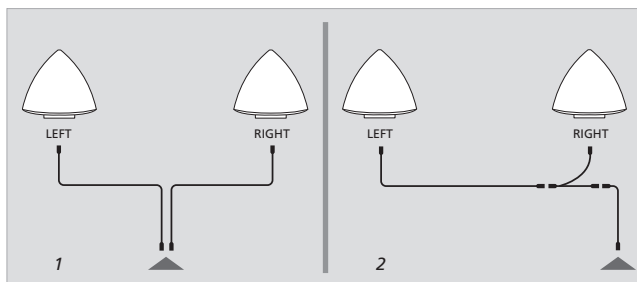

Braçadeira de cabos: Por razões de segurança, o cabo da corrente eléctrica deve ser preso à coluna com a braçadeira de cabos. A braçadeira de cabos prende o cabo da corrente eléctrica e o cabo das colunas.

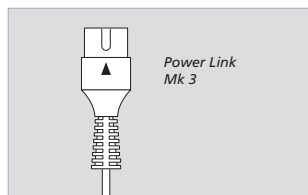

Cabos Power Link: Os cabos Power Link devem ser do novo tipo (marcados com um triângulo na ficha). Não utilize os cabos Power Link antigos, porque provoca ruído e, conseqüentemente, não obterá uma qualidade de som ideal!

Quando uma coluna é colocada num canto ou próxima de uma parede ou tecto, o nível de graves aumenta

comparativamente com o nível de graves de uma coluna colocada numa posição com mais espaço à sua volta.

Utilize o interruptor POSITION para assegurar que o nível dos graves é o adequado à localização da coluna. A definição adequada do interruptor depende da distância da coluna às paredes, tecto e cantos da divisão.

Utilize as linhas de orientação aqui mencionadas e as ilustrações nas duas páginas seguintes quando tiver que decidir qual das três definições do interruptor POSITION vai seleccionar – em cada coluna.

... Colocada num suporte de chão

Utilize a POSITION 1 se a coluna estiver colocada a mais de 50–70 cm (20–28") de uma parede lateral (dentro da área a cinzento claro).

Utilize a POSITION 3 se a coluna estiver colocada mais próxima de uma parede lateral (dentro da área com o cinzento mais escuro de todos).

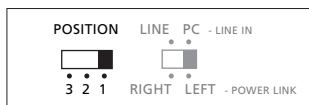

... Colocada na parede

Utilize a POSITION 1 se a coluna estiver colocada a mais de 50–70 cm (20–28") de uma parede lateral e a mais de 50 cm (20") abaixo do tecto (dentro da área a cinzento claro).

Utilize a POSITION 2 se a coluna estiver colocada a menos de 50 cm (20") abaixo do tecto (dentro da área com o cinzento mais escuro).

Utilize a POSITION 3 se a coluna estiver colocada dentro da zona com o cinzento mais escuro de todos.

... Colocada no tecto

Utilize a POSITION 1 se a coluna estiver colocada a mais de 50–70 cm (20–28") de uma parede lateral e a mais de 50 cm (20") da parede traseira (dentro da área a cinzento claro).

Utilize a POSITION 2 se a coluna estiver colocada a menos de 50 cm (20") da parede traseira (dentro da área com o cinzento mais escuro).

Utilize a POSITION 3 se a coluna estiver colocada dentro da zona com o cinzento mais escuro de todos.

O interruptor POSITION está situado por baixo do painel de terminais.

... Em cima de uma mesa

Utilize a POSITION 1 se a coluna estiver colocada a mais de 50–70 cm (20–28") de uma parede lateral e a mais de 50 cm (20") da parede traseira (dentro da área a cinzento claro).

Utilize a POSITION 2 se a coluna estiver colocada a menos de 50 cm (20") da parede traseira (dentro da área com o cinzento mais escuro).

Utilize a POSITION 3 se a coluna estiver igualmente próxima da parede traseira e de uma parede lateral (dentro da área com o cinzento mais escuro de todos).

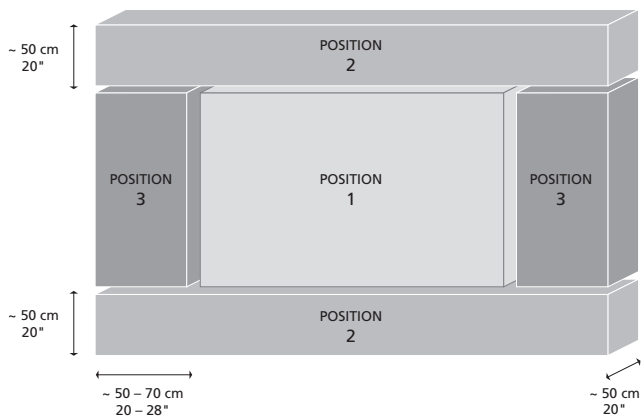

Áreas das posições: O interruptor POSITION tem três definições marcadas 1, 2 e 3. As definições correspondem às áreas das posições aqui ilustradas.

As distâncias são apenas a título indicativo e pode, naturalmente, colocar o interruptor POSITION em qualquer uma das três definições à sua escolha.

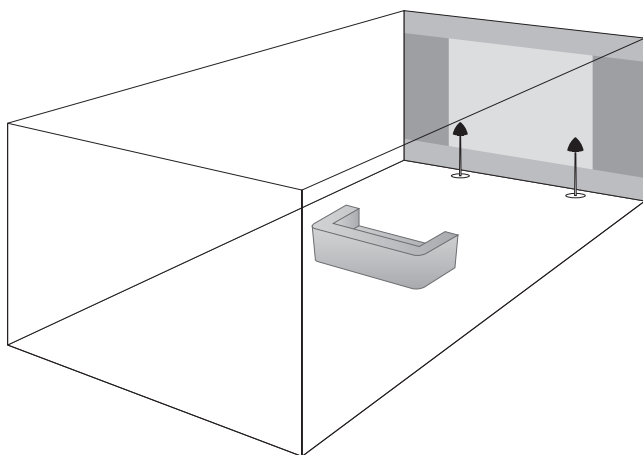

Exemplo 1: Esta ilustração mostra as áreas das posições projectadas para a parede por detrás das colunas vistas da sua posição de audição preferida. As duas colunas – em suportes de chão – estão colocadas dentro da área da posição 1 (área a cinzento claro), por conseguinte o interruptor de POSITION deve ser regulado para 1 em ambas as colunas.

Exemplo 2: Esta ilustração mostra as áreas das posições projectadas para o tecto. As colunas – em suportes de tecto – estão colocadas dentro da área da posição 2 (área a cinzento mais escuro), por conseguinte o interruptor de POSITION deve ser regulado para 2 em ambas as colunas.

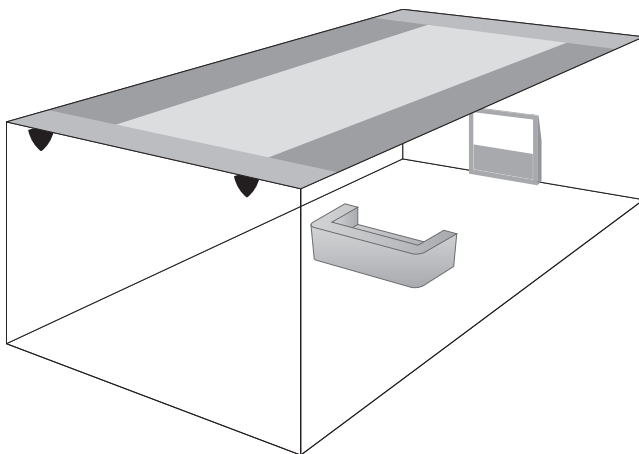

Se tiver uma configuração com o subwoofer da BeoLab 2 ...

Conforme explicado no Livro de consulta da BeoLab 2 , o subwoofer tem um interruptor SETUP que pode ser regulado para 1, 2 ou 3. Isto adaptará o débito da BeoLab 2 aos níveis de sensibilidade das diferentes colunas.

Se ligar um par de colunas BeoLab 4 ao subwoofer da BeoLab 2, recomendamos que regule o interruptor **SETUP** da BeoLab 2 para a posição 2.

 Este produto preenche as condições apresentadas nas directivas 89/336 e 73/23 da UEE.

As especificações técnicas, as funcionalidades e a sua utilização estão sujeitas a alterações sem aviso prévio!

